

Montage und Bedienungsanleitung
Extender 6012

NEG Universal-Wandhalterung für LED/LCD TV

Einleitung & Sicherheitshinweise

Sehr geehrter Kunde,

NEG ist bestrebt, Ihnen stets einwandfreie Produkte zu liefern. Sollte dieses Produkt bei Erhalt nicht in einwandfreiem Zustand sein, setzen Sie sich bitte direkt mit NEG in Verbindung.

Kontrollieren Sie die gelieferten Teile anhand dieser Anleitung auf Vollständigkeit und Unversehrtheit. Sollten trotz unserer Bemühungen bei der Kontrolle Teile defekt sein oder fehlen, kontaktieren Sie uns bitte. Sie erhalten in diesem Fall umgehend Ersatz.

Benutzen Sie bitte nie defekte Teile.

Diese Wandhalterung ist für die vertikale Montage von Flachbildfernsehern und Monitoren mit VESA Standard **VESA 100x100, VESA 200x100, VESA 200x200, VESA 300x300, VESA 400x200, VESA 400x400, VESA 600x400** und einem Gewicht bis maximal 45 kg konstruiert worden.

 Eine falsche Installation kann das Gerät oder Ihren Bildschirm beschädigen sowie zu schweren Verletzungen führen. Verwenden Sie die Teile der Wandhalterung und die Wandhalterung selbst nicht für Zwecke, die nicht explizit in dieser Anleitung aufgeführt sind.

 Für Unfälle oder Schäden, die aufgrund von einer falschen Installation, dem Benutzen von fehlerhaften Teilen oder einer falschen Nutzung der mitgelieferten Utensilien entstanden sind, wird keine Haftung übernommen.

 Die mitgelieferten Montageteile sind nicht für alle Wände geeignet. Wenn Sie sich nicht sicher sind, aus welchem Material Ihre Wand besteht, und ob Ihre Wand über ausreichende Stabilität und Tragfähigkeit verfügt, vergewissern Sie sich vor der Montage unbedingt bei einem Sachverständigen.

 Sie benötigen unter Umständen spezielle Schrauben und Dübel die nicht im Lieferumfang enthalten sind.

Falls Sie die Anleitung nicht verstehen oder Bedenken um Ihre Sicherheit haben, beauftragen Sie mit der Montage bitte einen erfahrenen Installateur.











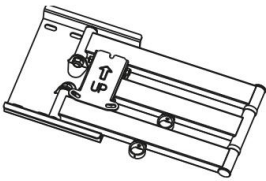
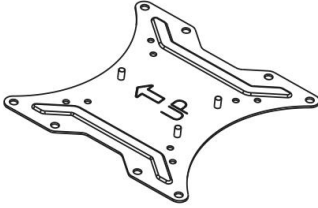



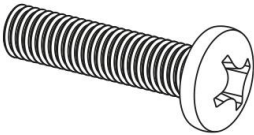

Die Montage von Wandhalterungen sollte grundsätzlich mit 2 Personen durchgeführt werden.

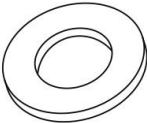
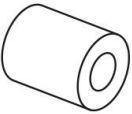
Wir wünschen Ihnen viel Spaß und uneingeschränkten Fernsehgenuss mit Ihrer neuen NEG Wandhalterung

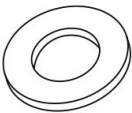
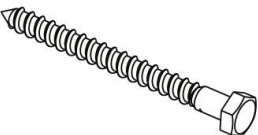
Inhalt

Einleitung & Sicherheitshinweise	2
Übersicht – Teileliste.....	4
Schritt 1 – Montage der Wandplatte mit Schwenkarm Stein oder Beton.....	5
Schritt 2 – Montage der Vesa-Platte – bzw. der Profile	6
Schritt 3 TV mit Wandplatte verbinden	7
Schritt 4 – Endmontage und Justierung	7
4.1 Neigung einstellen.....	7
4.2 Kabelmanagement.....	8
4.3 Ausrichtung horizontal	8

Übersicht – Teileliste

			
(1) Wandplatte mit Arm	(1)VESA 200 Platte	(1)M6 Schlüssel - s	
			
(4)M4x12 Schraube d	(4)M4x30 Schraube e	(4)M6x20 Schraube f	(4)M6x35 Schraube g
			
(4)M8x20 Schraube h	(4)M8x35 Schraube i	(4)M4 Unterlegscheibe j	(4)M6 Unterlegscheibe k
			
(8)M8 Unterlegscheibe l	(4)M4 Abstandshalter m	(8)M6/M8 Abstandshalter n	(3) Mutter o
			
(3) Unterlegscheibe Kunststoff p	(4)M8x90 Schraube q	(4)M10x80 Dübel r	
			
(2) Langes Profil A	(2) Kurzes Profil B	(8)M6x8 Schraube C	(8)M6 Unterlegscheibe D

**Schritt 1 – Montage der Wandplatte mit Schwenkarm
Stein oder Beton**

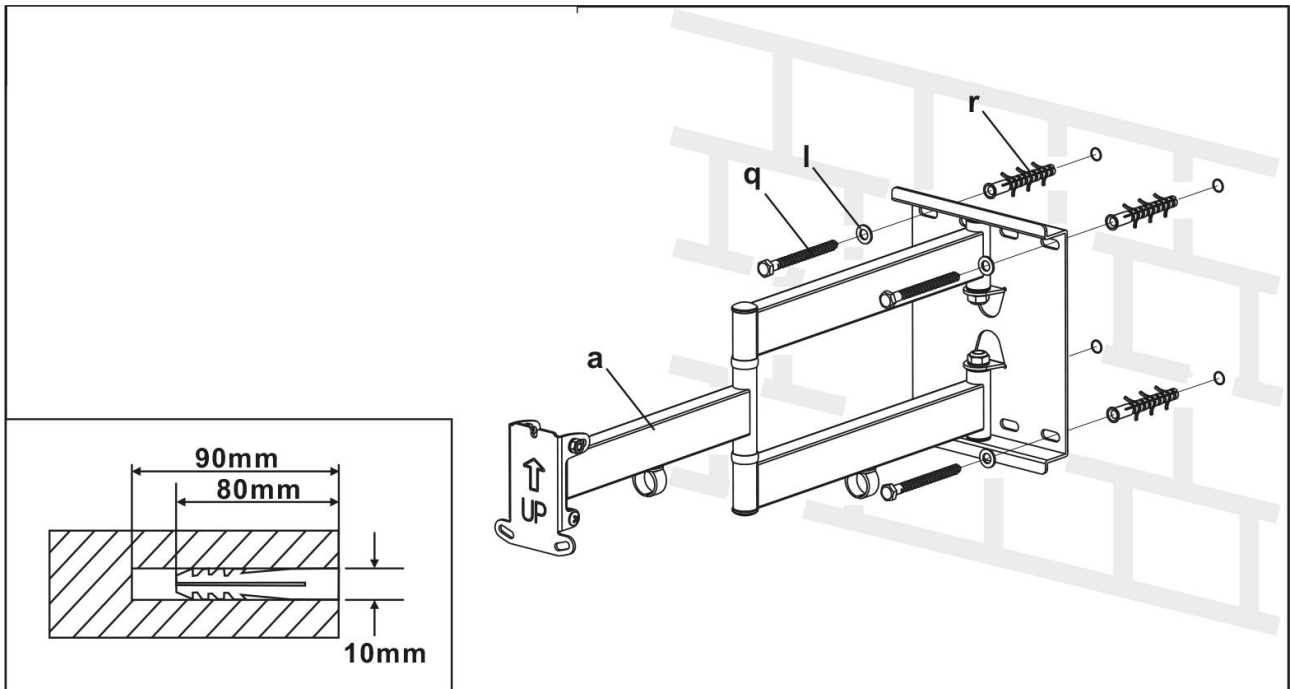

Holzbalken

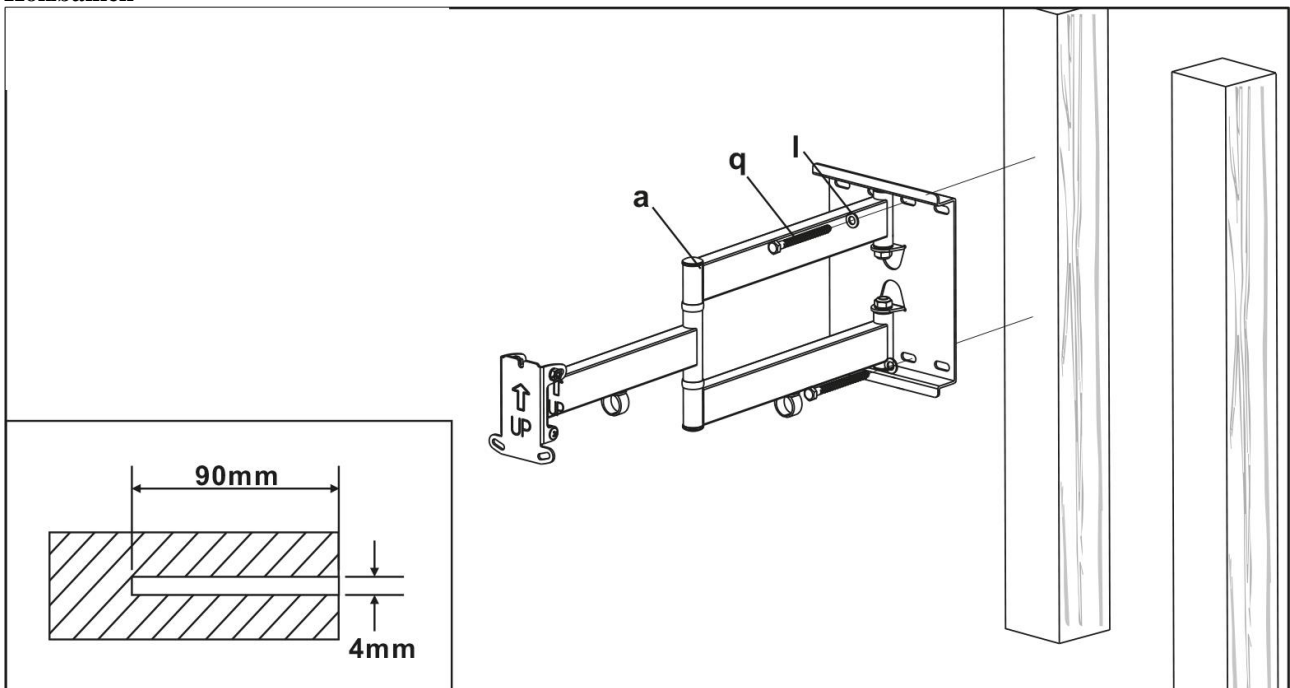

Schritt 2 – Montage der Vesa-Platte – bzw. der Profile

ACHTUNG: Es ist möglich, dass die mitgelieferten Schrauben nicht zu Ihrem TV Gerät passen. Lesen Sie unbedingt vor der Montage im Handbuch Ihres TV-Gerätes nach welche Schrauben Sie für die Montage einer Wandhalterung verwenden dürfen. Länge der Schrauben sowie die deren Durchmesser müssen exakt zu Ihrem TV-Gerät passen. Bei der Verwendung von falschen (z.B. zu langen Schrauben) kann es zu Schäden am Fernseher kommen.

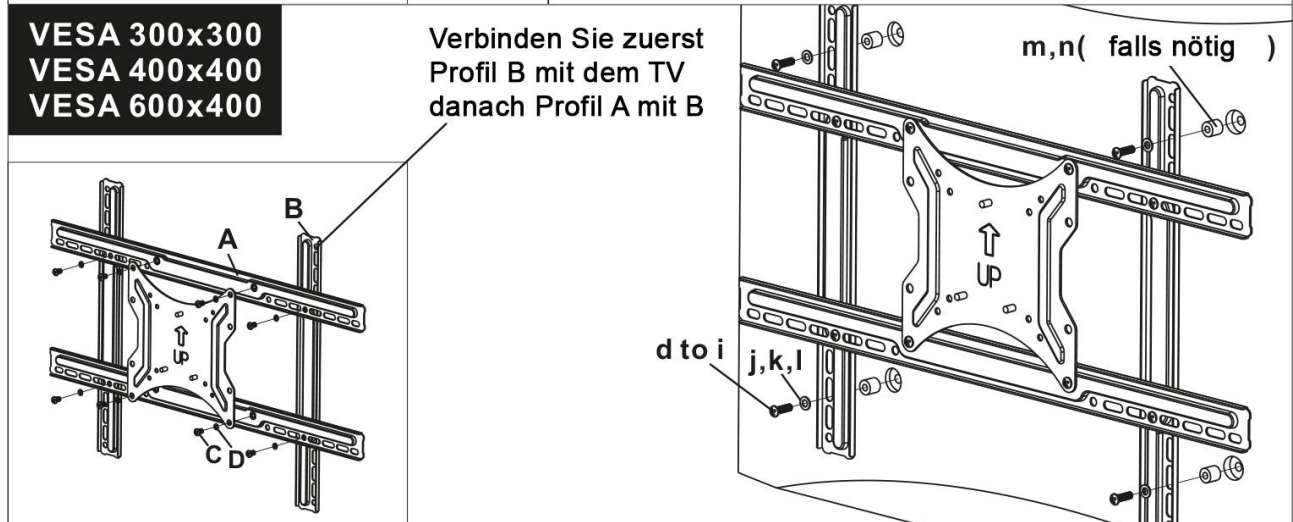
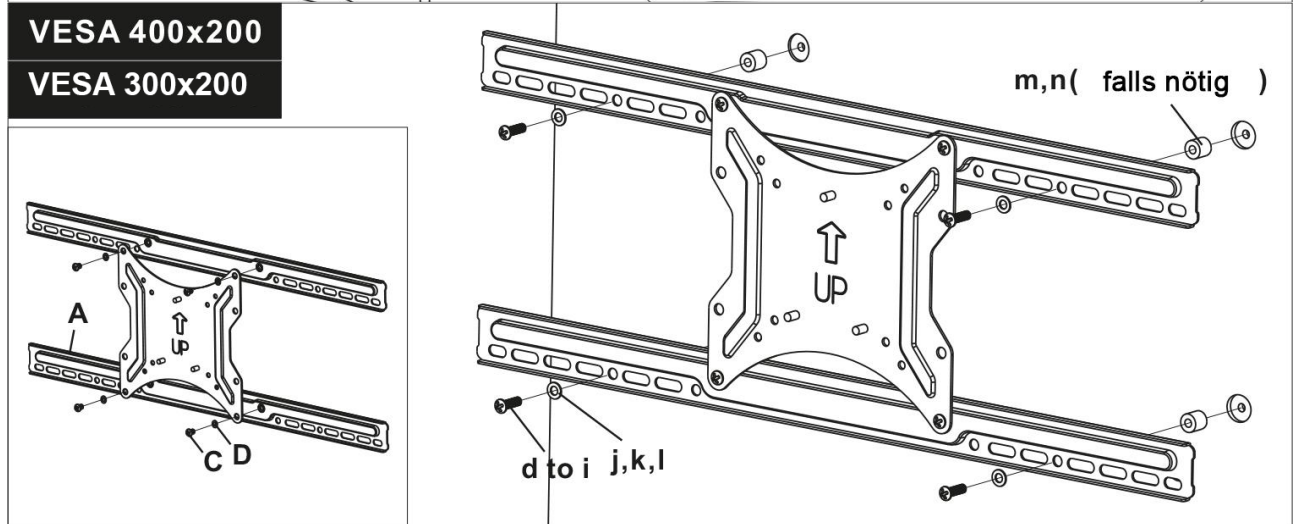
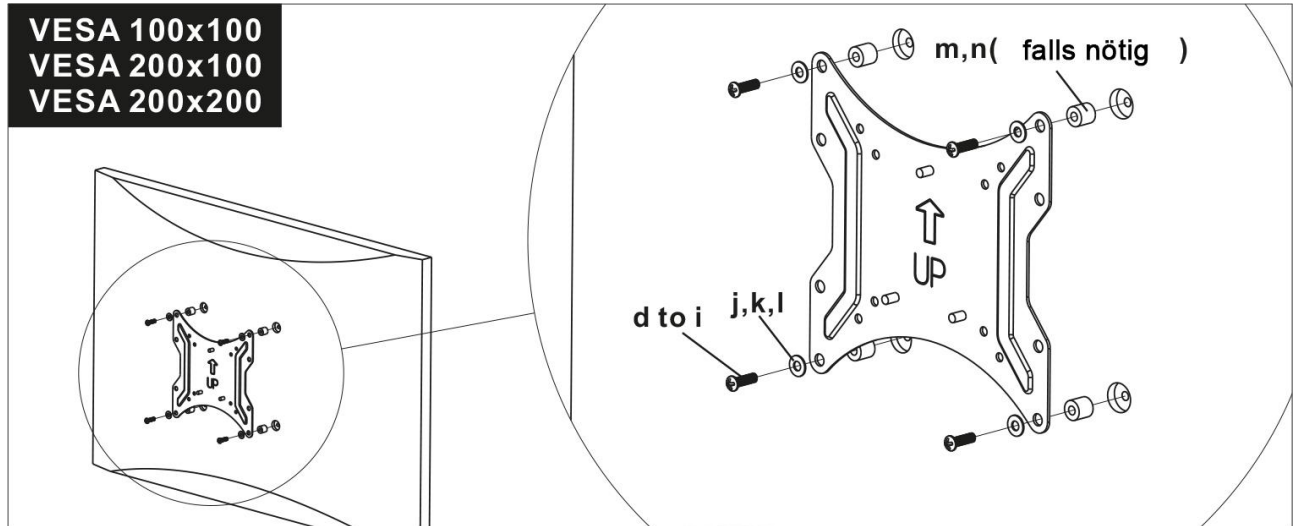

Achten Sie bei der Montage der Platte auf die korrekte Ausrichtung (oben), damit Sie später den TV richtig herum mit dem Arm verbinden können. Sollte Ihr TV-Gerät eine gewölbte Rückseite haben, verwenden Sie bitte die mitgelieferten Abstandshalter.

Schritt 3 TV mit Wandplatte verbinden

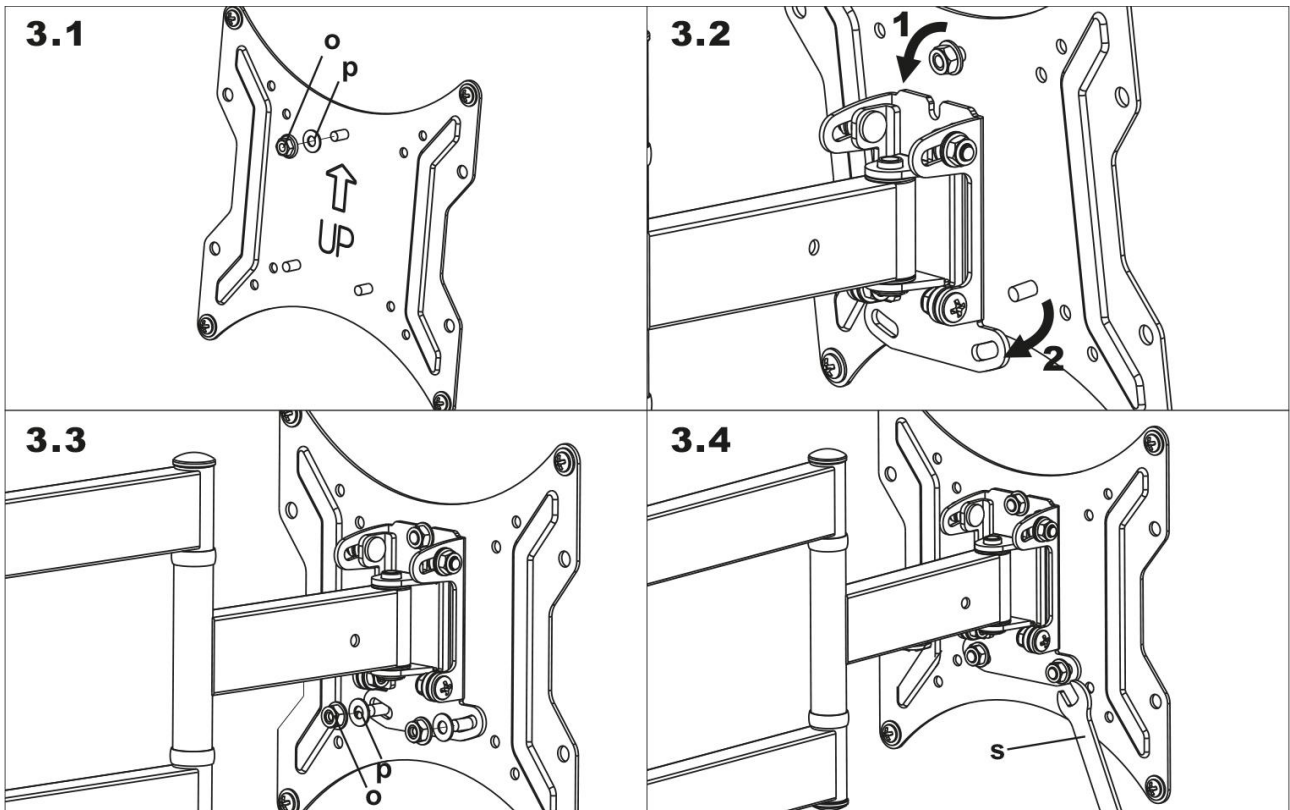

Schritt 4 – Endmontage und Justierung

4.1 Neigung einstellen

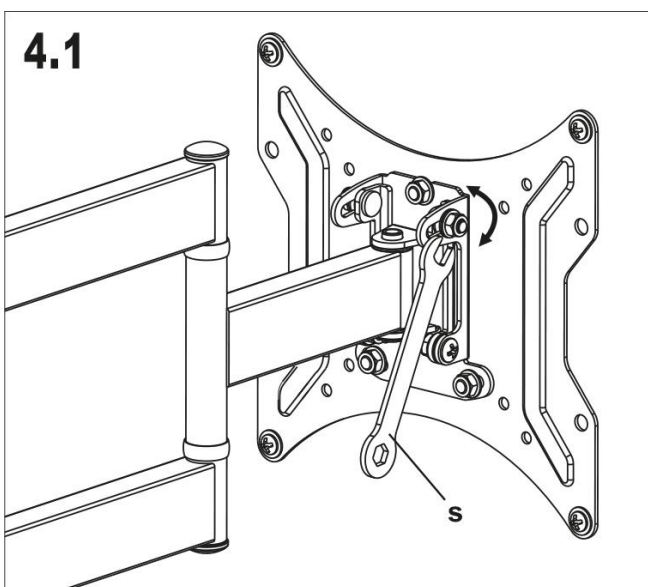

4.2 Kabelmanagement

4.3 Ausrichtung horizontal

